



**INTERVENTI DI SISTEMAZIONE IDRAULICA
TORRENTE LEMINA**

Evento Alluvionale del 25-26 Novembre 2016

PROGETTO ESECUTIVO

SETTORE 1

PLANIMETRIA, PROFILO E SEZIONI DI RILIEVO

Identificazione elaborato		Ambito		Tipologia		Commessa		n° elaborato	
EPPE-8017B03a	E	2	P	E	480/17	B	03a		

Dati Progettisti / Consulenti		Ing. Massimo TUBERCA		Ces. Tencato BARBERO	
Via... n° 472 Sezione A		Via... n° 472 Sezione A		Via... n° 472 Sezione A	

Rev.	Redatto	Verificato	Validato	Data	Timbre e Firma
1	Ing. M. Tuberca	Ing. M. Tuberca	Ing. M. Tuberca	11/17	

File: EPPE-8017B03a.dwg		GEO simeis	
Associazione tra Professionisti		Via... n° 472 Sezione A	

PLANIMETRIA DI RILIEVO
Scala 1:200

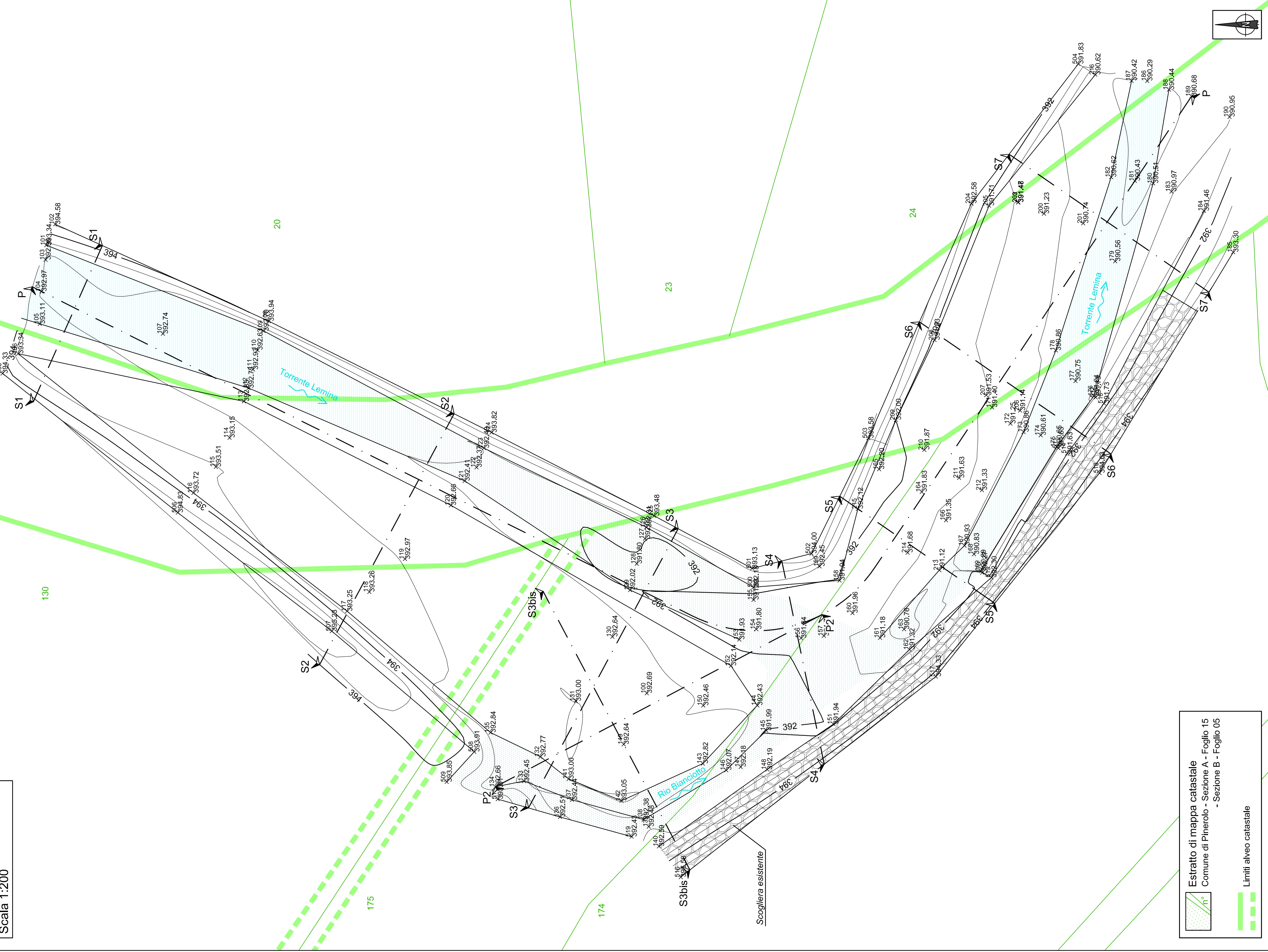

Estriato di mappa catastale
Comune di Pineroles - Sezione A - Foglio 15
- Sezione B - Foglio 05

Limiti avveo catastale

Sezione 1

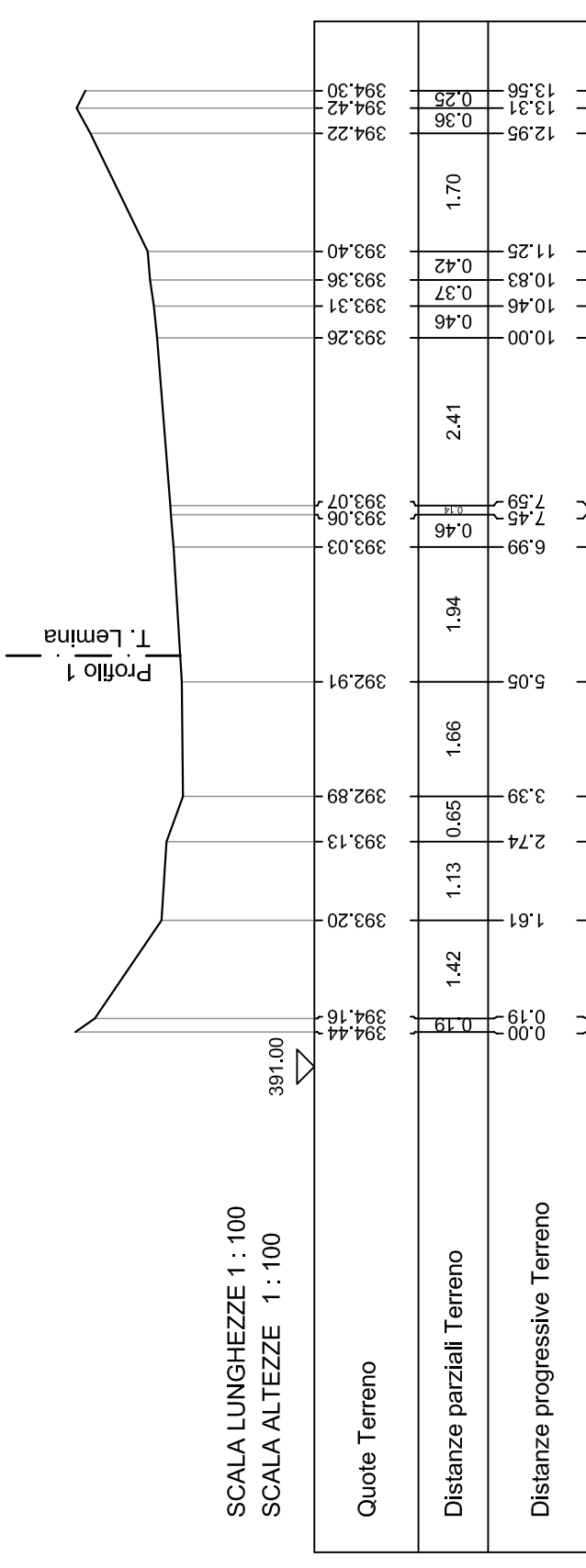

SCALA LUNGHEZZE 1:100	
SCALA ALTEZZE 1:100	
Quote Terreno	392.22
Distanze parziali Terreno	2.41
Distanze progressive Terreno	393.28

Sezione 2

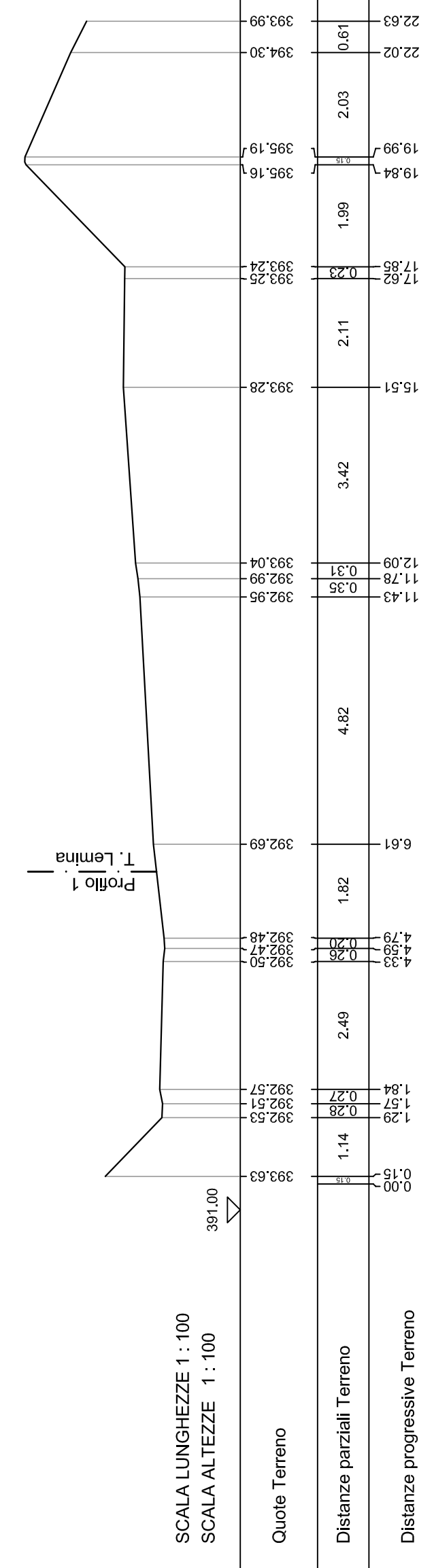

SCALA LUNGHEZZE 1:100	
SCALA ALTEZZE 1:100	
Quote Terreno	392.16
Distanze parziali Terreno	2.03
Distanze progressive Terreno	393.19

Sezione 3

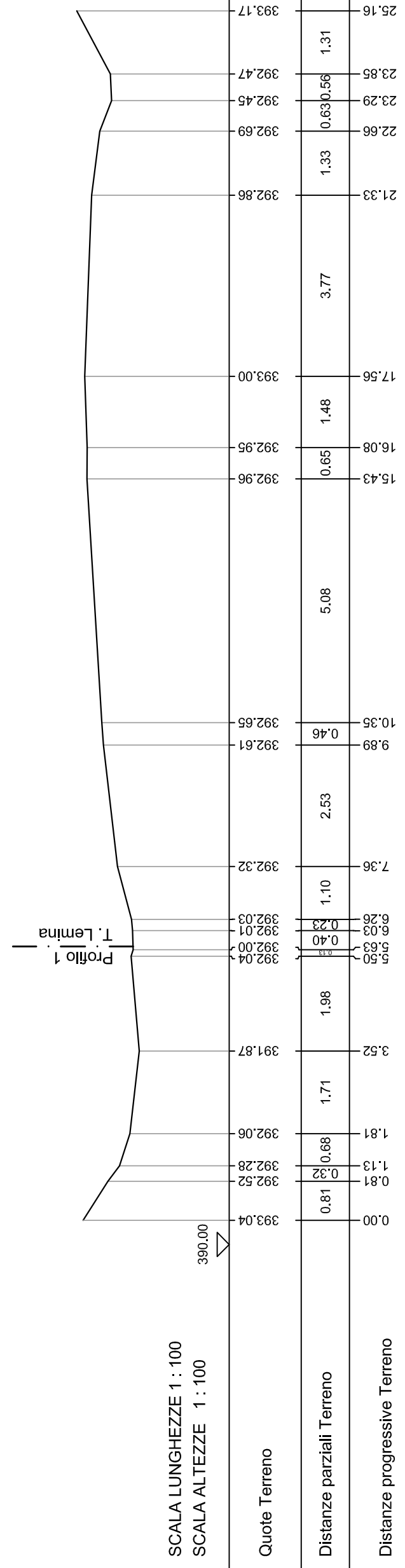

SCALA LUNGHEZZE 1:100	
SCALA ALTEZZE 1:100	
Quote Terreno	392.17
Distanze parziali Terreno	1.31
Distanze progressive Terreno	393.47

Sezione 3bis

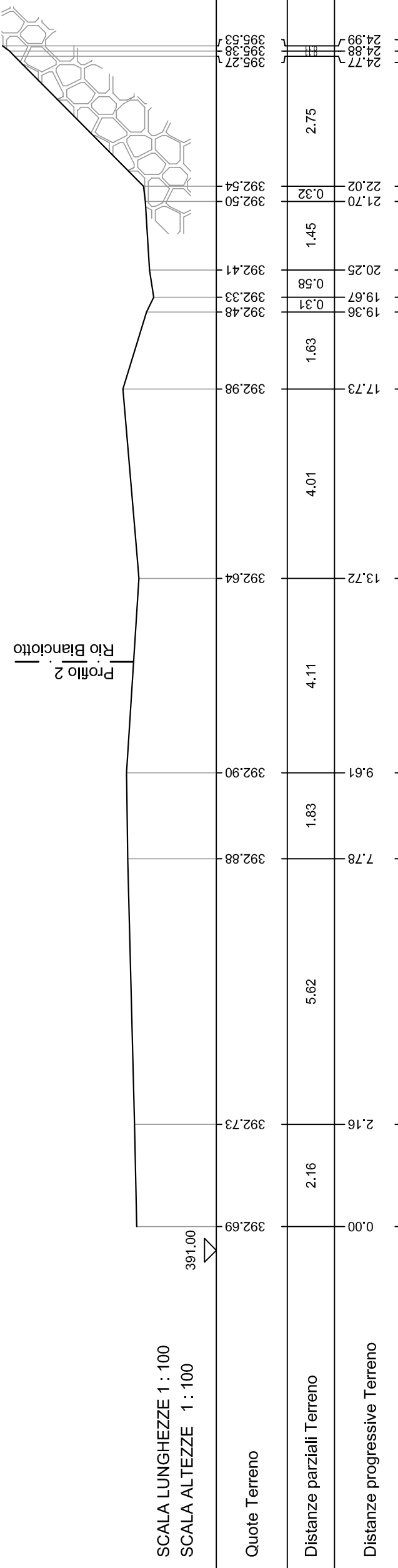

SCALA LUNGHEZZE 1:100	
SCALA ALTEZZE 1:100	
Quote Terreno	392.99
Distanze parziali Terreno	4.11
Distanze progressive Terreno	397.09

Sezione 4

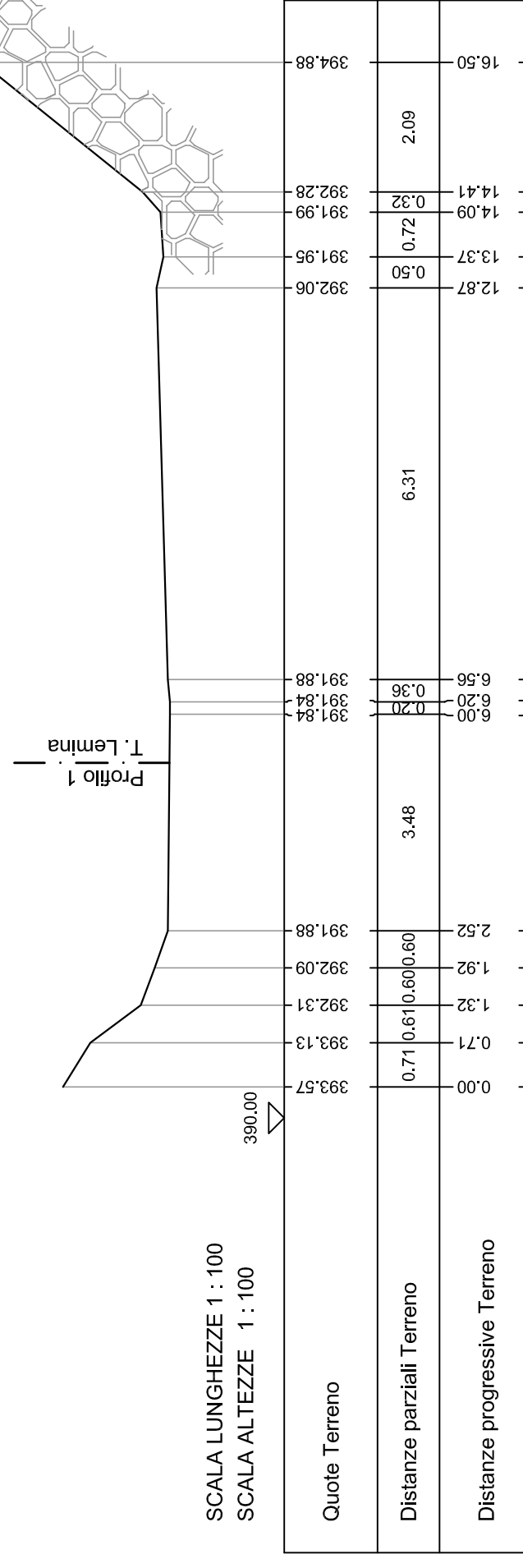

SCALA LUNGHEZZE 1:100	
SCALA ALTEZZE 1:100	
Quote Terreno	392.08
Distanze parziali Terreno	3.48
Distanze progressive Terreno	395.57

Sezione 5

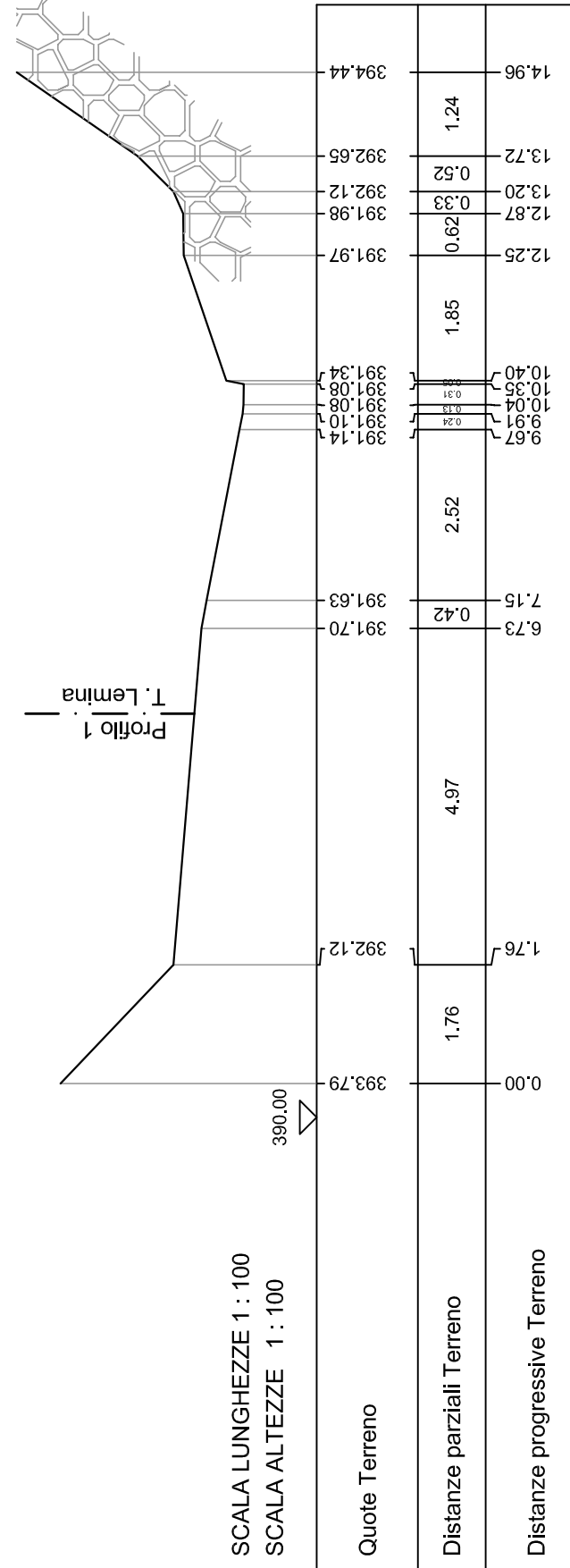

SCALA LUNGHEZZE 1:100	
SCALA ALTEZZE 1:100	
Quote Terreno	393.79
Distanze parziali Terreno	4.97
Distanze progressive Terreno	398.76

Sezione 6

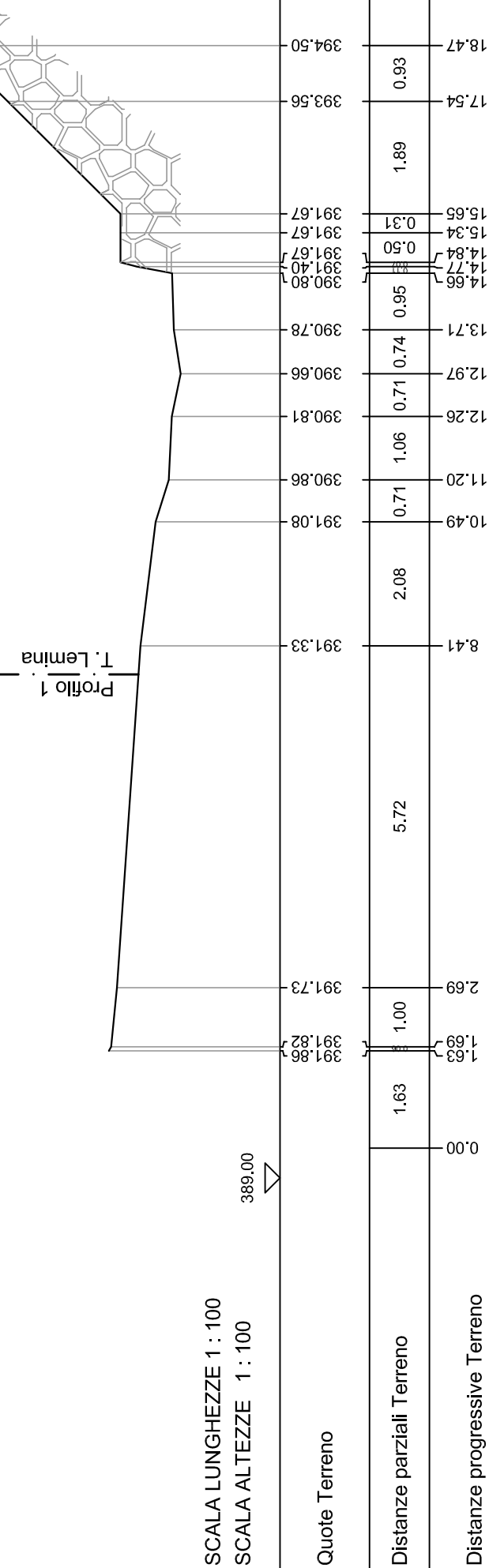

SCALA LUNGHEZZE 1:100	
SCALA ALTEZZE 1:100	
Quote Terreno	391.33
Distanze parziali Terreno	5.72
Distanze progressive Terreno	397.05

Sezione 7

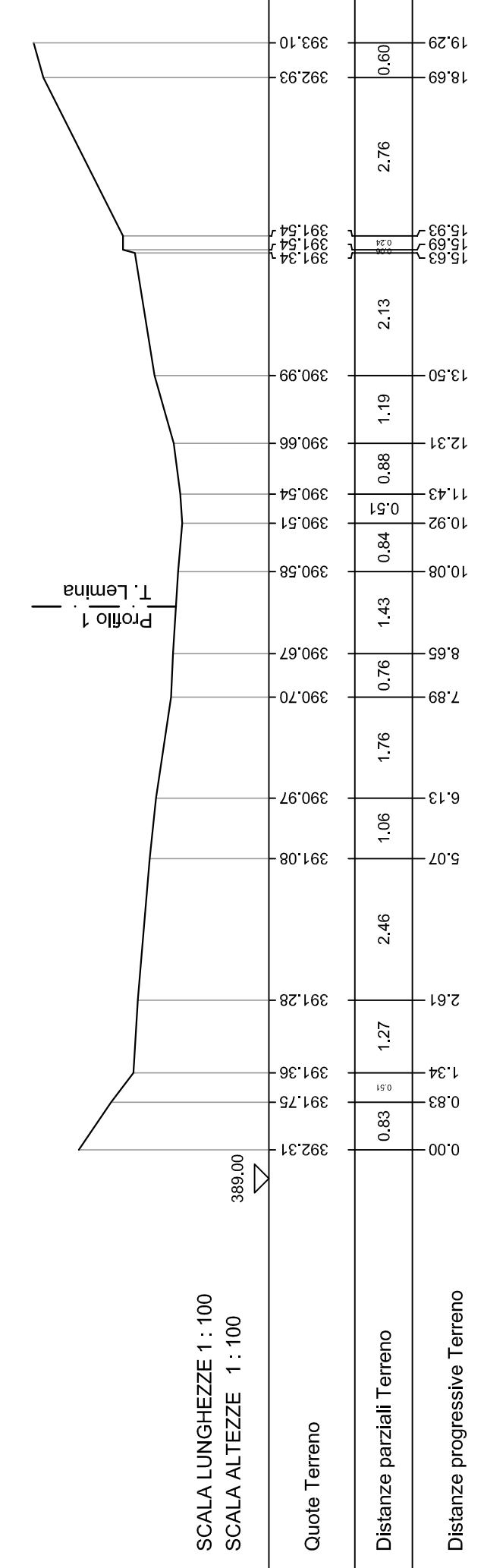

SCALA LUNGHEZZE 1:100	
SCALA ALTEZZE 1:100	
Quote Terreno	392.93
Distanze parziali Terreno	2.76
Distanze progressive Terreno	395.69

Profilo 2

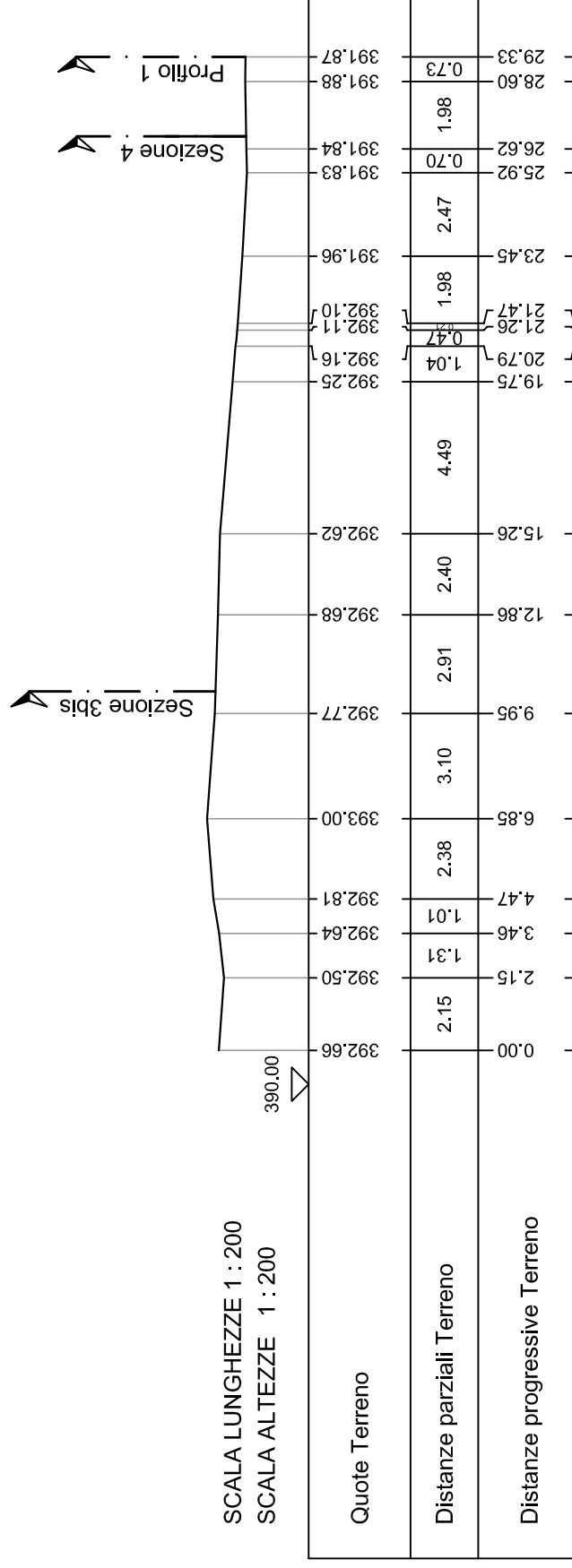

SCALA LUNGHEZZE 1:200	
SCALA ALTEZZE 1:200	
Quote Terreno	392.88
Distanze parziali Terreno	2.49
Distanze progressive Terreno	395.37

Profilo 1

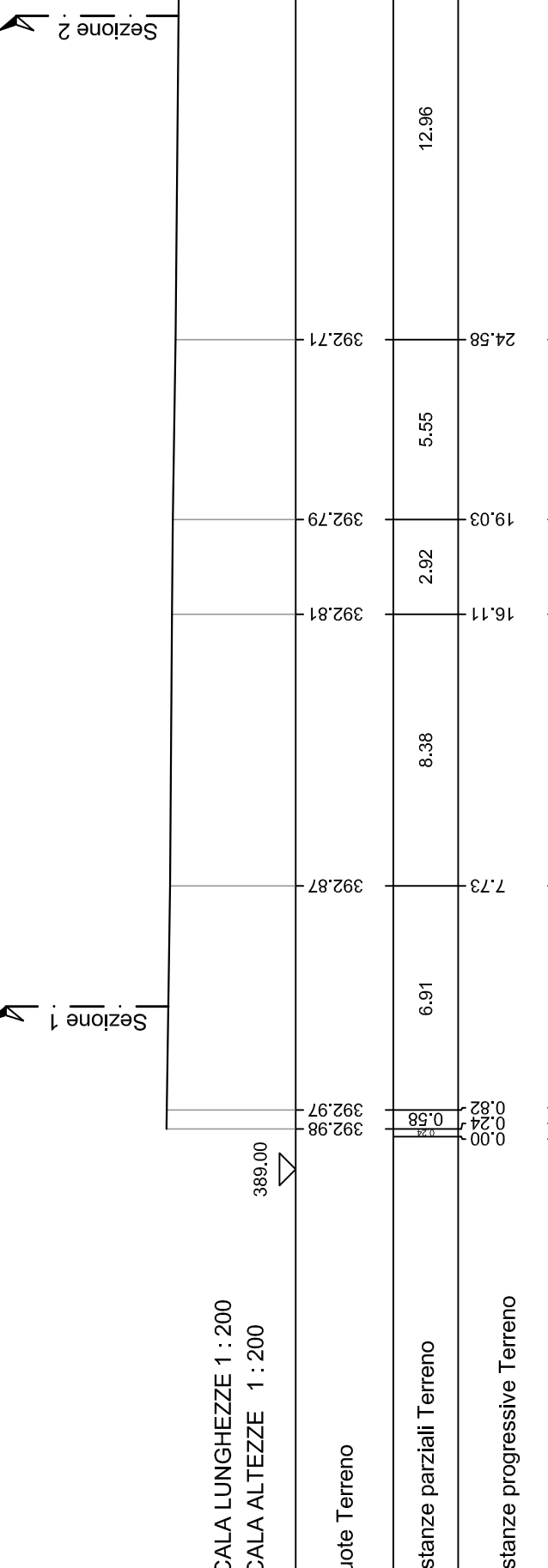

SCALA LUNGHEZZE 1:200	
SCALA ALTEZZE 1:200	
Quote Terreno	392.97
Distanze parziali Terreno	6.91
Distanze progressive Terreno	399.88

Sezione 1

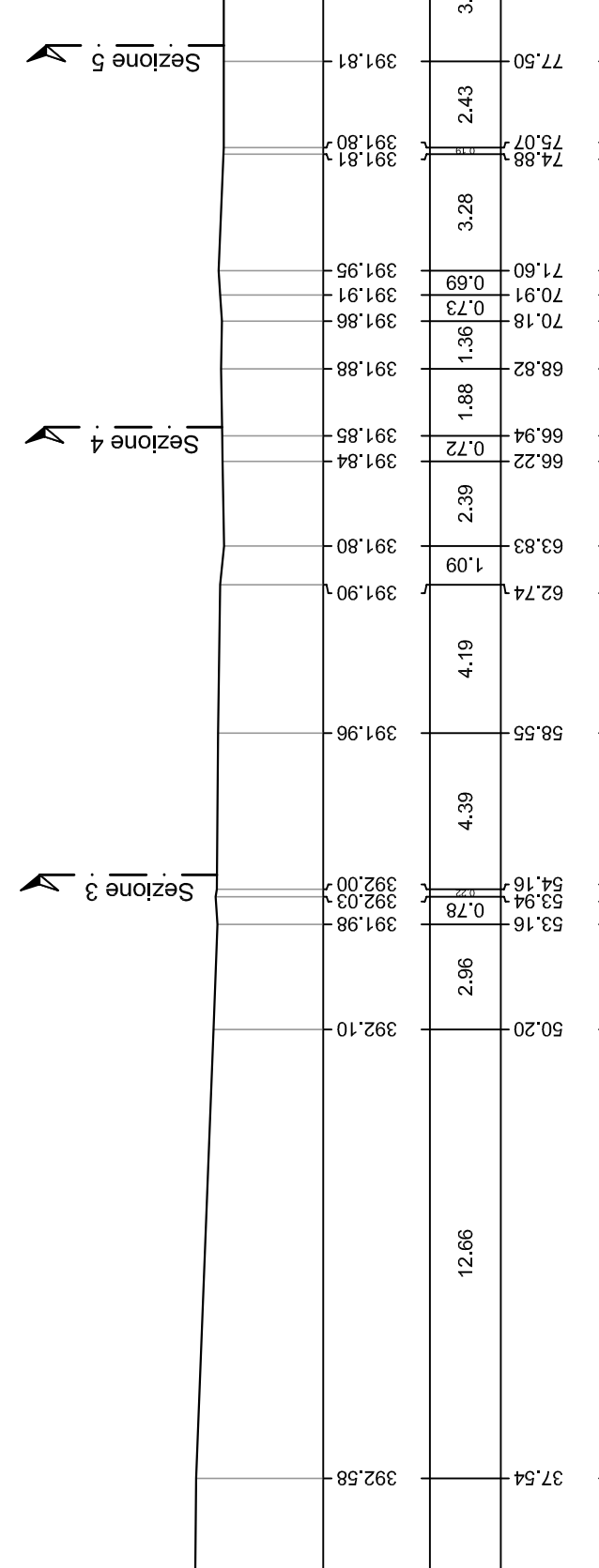

SCALA LUNGHEZZE 1:200	
SCALA ALTEZZE 1:200	
Quote Terreno	392.97
Distanze parziali Terreno	6.91
Distanze progressive Terreno	399.88

Sezione 2

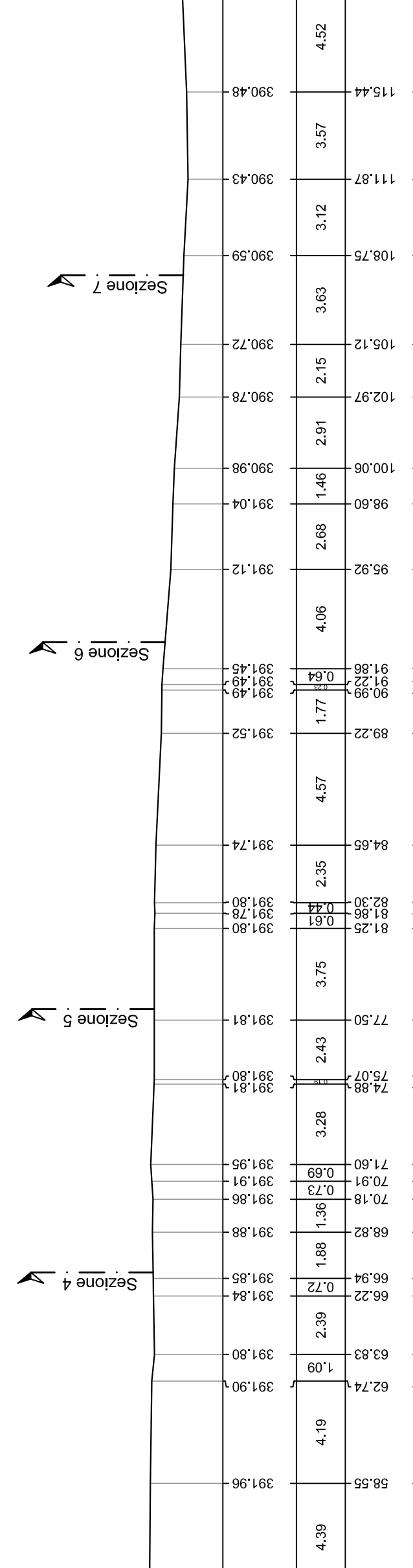

SCALA LUNGHEZZE 1:200	
SCALA ALTEZZE 1:200	
Quote Terreno	392.97
Distanze parziali Terreno	12.86
Distanze progressive Terreno	405.83

Sezione 3

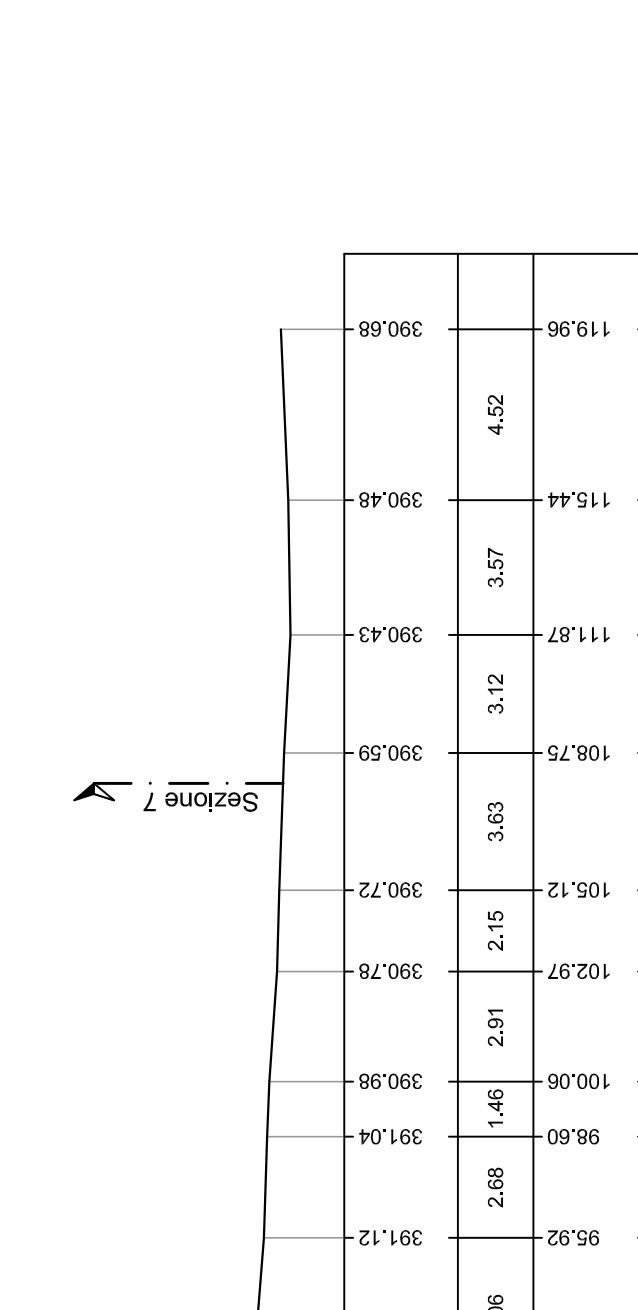

SCALA LUNGHEZZE 1:200	
SCALA ALTEZZE 1:200	
Quote Terreno	392.97
Distanze parziali Terreno	12.86
Distanze progressive Terreno	405.83

Sezione 4

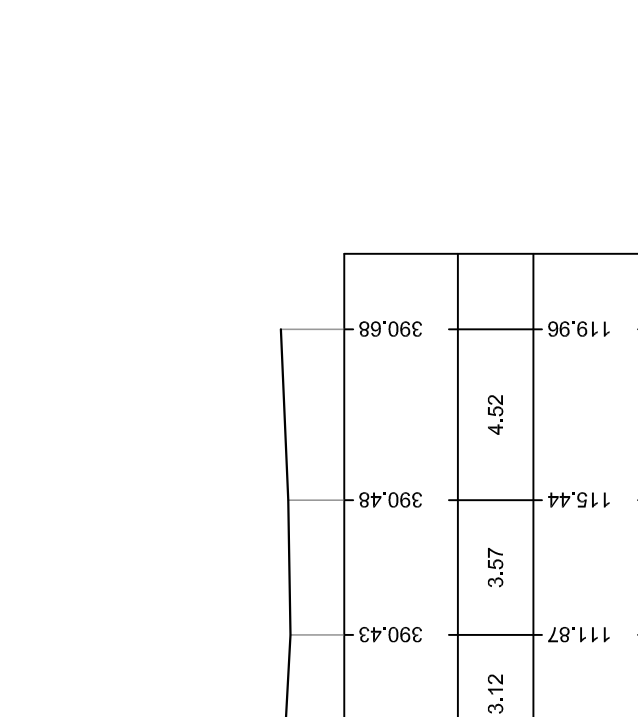

SCALA LUNGHEZZE 1:200	
SCALA ALTEZZE 1:200	
Quote Terreno	392.97
Distanze parziali Terreno	12.86
Distanze progressive Terreno	405.83

Sezione 5

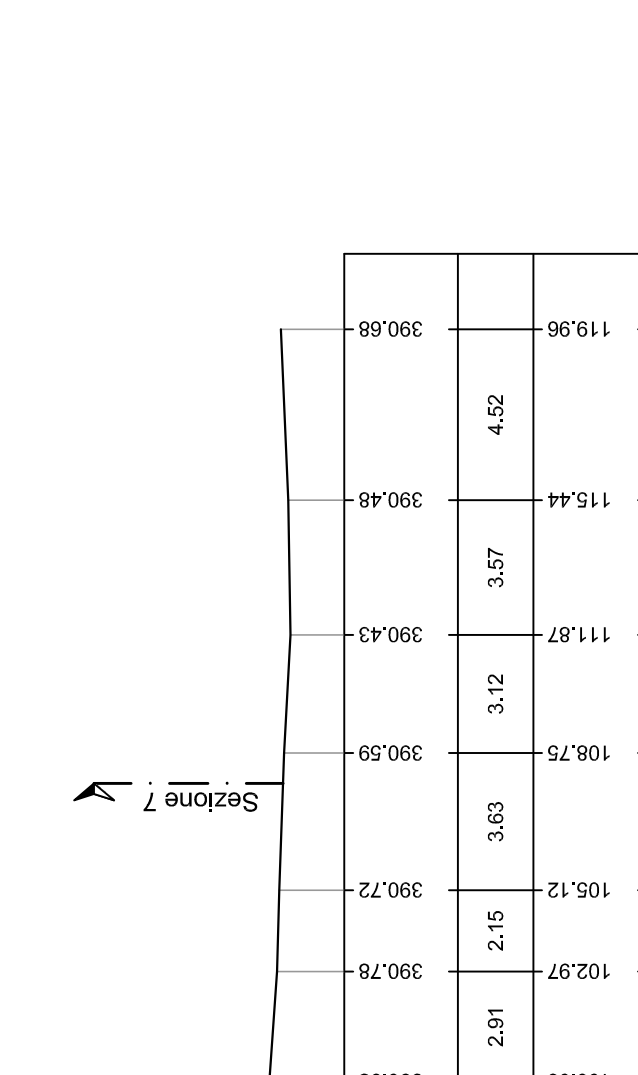

SCALA LUNGHEZZE 1:200	
SCALA ALTEZZE 1:200	
Quote Terreno	392.97
Distanze parziali Terreno	12.86
Distanze progressive Terreno	405.83

Sezione 6

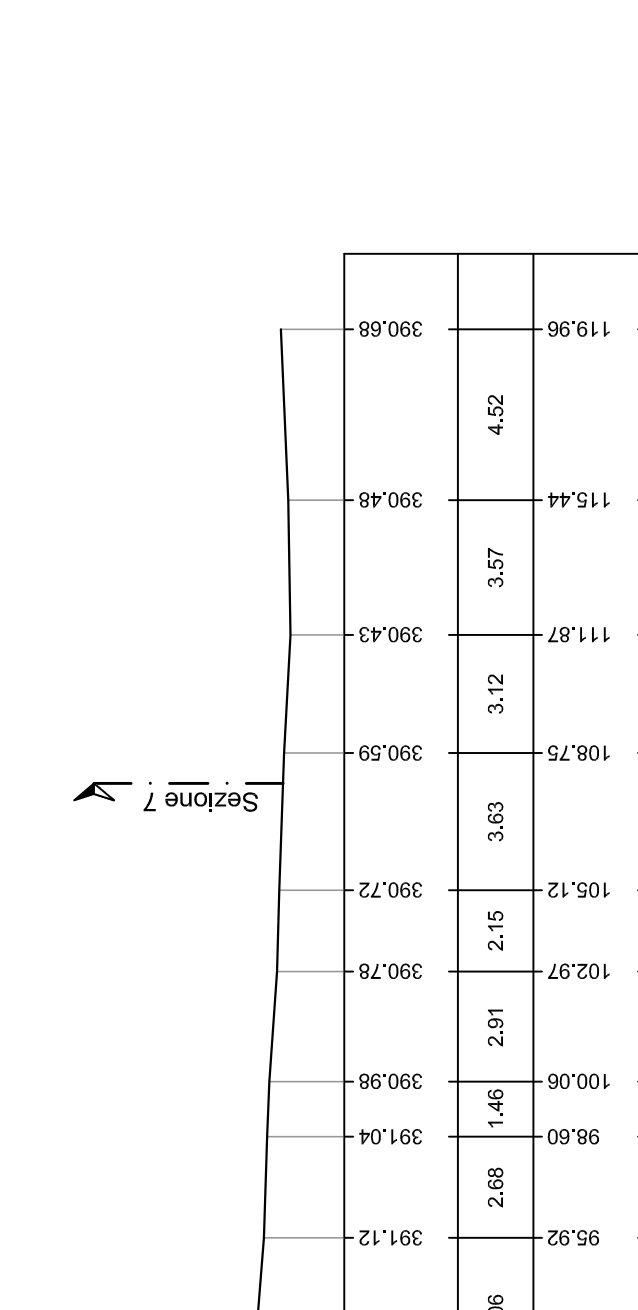

SCALA LUNGHEZZE 1:200	
SCALA ALTEZZE 1:200	
Quote Terreno	392.97
Distanze parziali Terreno	12.86
Distanze progressive Terreno	405.83

Sezione 7

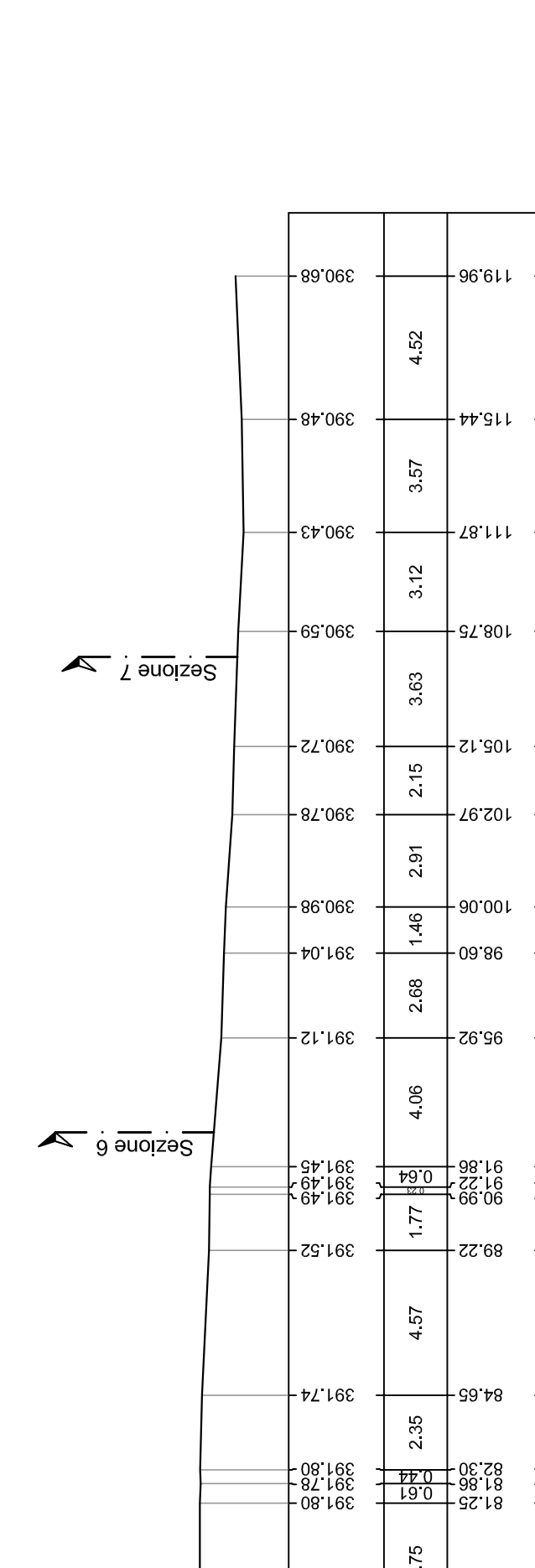

SCALA LUNGHEZZE 1:200	
SCALA ALTEZZE 1:200	
Quote Terreno	392.97
Distanze parziali Terreno	12.86
Distanze progressive Terreno	405.83